

I. Назначение и область применения

Приспособление AI040046 (аналог оригинального приспособления VAG T40039) применяется для демонтажа катушек зажигания 8, 12 цилиндровых (V8/V12) и 4-х цилиндровых двигателей VW B5 1.8 Turbo, GTI, FSI 2.0 автомобилей группы компаний VAG. Коды двигателей - AWA, ASN, BBK.

II. Спецификация

Код	 №	Наименование
49423	AI040046	Приспособление для демонтажа катушек системы зажигания двигателей VAG V8/V12, 1.8T, GTI, FSI 2.0

III. Применение

Открутить болты крепления **1** и **2**. Демонтировать шину с проводами питания катушек зажигания. Отсоединить разъемы питания катушек зажигания.

 Демонтаж разъема следует производить вручную без использования дополнительных приспособлений. Также не следует прилагать чрезмерных усилий.

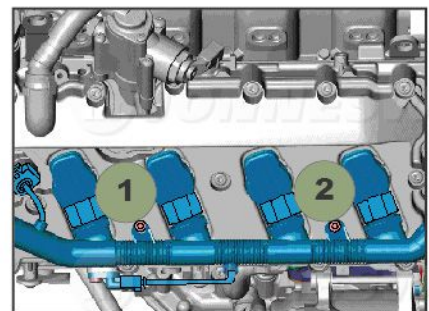

AI040041 (VAG T10166) - Установить приспособление, как показано на схеме. Вилка захвата приспособления должна плотно входить в пазы, в нижней части катушки зажигания. Демонтировать катушку зажигания, потянув приспособление вверх.

 Применение предметов, не предназначенных для производства данной операции, а так же неправильная установка приспособления может привести к повреждению корпуса катушки зажигания и выходу ее из строя.

