



THORVIK®

СПЕЦИАЛЬНЫЙ ИНСТРУМЕНТ

ПРИСПОСОБЛЕНИЕ ДЛЯ ПРИТИРКИ КЛАПАНОВ

НОВЫЙ
ПРОДУКТ

53837

VLT2045



- Надежная фиксация клапана
- Простота в использовании
- Идеальное реверсивное движение
- Рабочая скорость мин. 1000 об/мин
- Хвостовик 8 мм

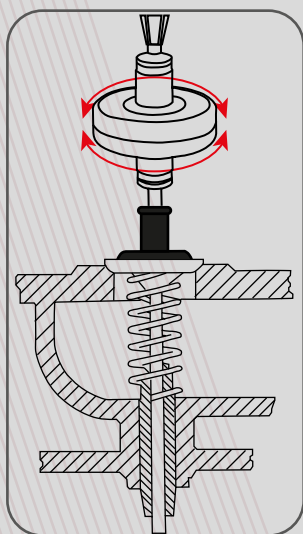

Комплектация

| | |
|------------------------------------|-------|
| Насадка для притирки клапанов..... | 1 шт. |
| Присоска, 20 мм | 1 шт. |
| Присоска, 30 мм | 1 шт. |
| Присоска, 35 мм | 1 шт. |
| Присоска, 45 мм | 1 шт. |

Описание

Приспособление для притирки клапанов Thorvik® применяется для притирки впускных и выпускных клапанов в седлах головки блока цилиндра. Притирка осуществляется за счет передачи переменного вращения от шурупверта. Благодаря наличию насадок различного размера, при помощи данного устройства возможно обслуживание большинства двигателей. Само устройство выполнено из высоко-качественного пластика, вал снабжен подшипниками качения, а насадки изготовлены из качественного материала стойкого к воздействию агрессивных сред.



Внимание!

При притирке клапанов, для достижения необходимого результата и исключения повреждения деталей, обязательно использование специальных притирочных паст.



ПРАЙД®